

KRISTINA

OBSLUŽNÁ CHLADIACA VITRÍNA • REFRIGERATED CABINET • охлаждаемая витрина



ÚZKA OBSLUŽNÁ VITRÍNA URČENÁ PRE MENŠIE PREDAJNE. VYRÁBA SA S VENTILOVANÝM CHLADENÍM A BEZ CHLADENIA PRE PREDAJ PEČIVA. PROSTREDNÍCTVOM MANIPULAČNÝCH PULTOV JE SPÁJATELNÁ DO CELKOV. VYRÁBA SA SO ZABUDOVANÝM AGREGÁTOM V MODULCH 12, 18, 24 A 30 (1200, 1800, 2400 A 3000 MM). VÝSTAVNÁ PLOCHA JE Z NEREZOVÉHO PLECHU. VŠETKY IZOLOVANÉ ČASTI SÚ VYPENENÉ POLYURETÁNOM. ČELNÉ OBLÉ SKLO JE PRE BEZPEČNOSŤ ZÁKAZNÍKA A OBSLUHY KALENÉ. OCHRANU PRED POŠKODENÍM ZABEZPEČUJE HLINÍKOVÝ PROFIL SKLA V PREDNEJ ČASTI VITRÍNY.

NA ZLEPŠENIE ÚŽITKOVÝCH VLASTNOSTÍ PASTORKALT A.S. DODÁVA NA OBJEDNÁVKU NASLEDOVNÉ PRÍSLUŠENSTVO:

- KRÁJACIA DOSKA
- DRŽIAK NA NOŽE
- DRŽIAK NA VÁHU
- DRŽIAK NA PAPIER



NARROW REFRIGERATED DISPLAY CABINET IDEALLY SUITED FOR USE WHERE SPACE IS LIMITED. THE CABINET HAS BEEN MANUFACTURED WITH VENTILATED COOLING AND / OR AS AMBIENT CABINET, FOR THE SALE OF BISCUITS. THERE IS A POSSIBILITY TO MULTIPLEX THEM AND INCORPORATE AN INTERMEDIATE SERVICE COUNTER. KRISTINA CABINET HAS BEEN DESIGNED WITH AN INTEGRAL CONDENSING UNIT IN FOLLOWING MODEL LENGTHS: 12, 18, 24 AND 30 (1200, 1800, 2400 AND 3000 MM). KRISTINA DISPLAY AREA IS MADE OF STAINLESS STEEL. ALL THE INSULATED PARTS ARE PRODUCED FROM POLYURETHANE INJECTED PANELS. FRONTAL CURVED GLASS IS MANUFACTURED FROM TEMPERED SAFETY GLASS. ALUMINIUM PROFILE SITUATED IN FRONT OF CABINET ENSURES PROTECTION AGAINST DAMAGE.

PASTORKALT A.S. CAN ALSO SUPPLY THE FOLLOWING ACCESSORIES ON REQUEST:

- CUTTING BOARD
- PAPER HOLDER
- KNIVES HOLDER
- BALANCE HOLDER

Узкая витрина предназначена для продовольственных магазинов небольшой площади. Изготавливается с вентиляруемым охлаждением и без него для продажи хлебобулочных изделий. Может стыковаться в линии с расчётными столиками. Выпускается со встроенным агрегатом в длинах 12, 18, 24 и 30 (1200, 1800, 2400 и 3000 мм). Выставочная площадь из нержавеющей стали. Все изолируемые части выполнены из пенополиуретана. Фронтальное лобовое стекло для безопасности покупателя и продавца закаленное. Для защиты от повреждения в передней части витрины находится алюминиевый профиль стекла.

Pastorkalt a.s. по заказу предоставляет сл. аксессуары:

- Нарезная доска
- Держатель ножей
- Держатель под весы
- Держатель бумаги

ÚZKA OBSLUŽNÁ VITRÍNA URČENÁ PRE MENŠIE PREDAJNE. VYRÁBA SA S VENTILOVANÝM CHLADENÍM A BEZ CHLADENIA PRE PREDAJ PEČIVA.

NARROW REFRIGERATED DISPLAY CABINET IDEALLY SUITED FOR USE WHERE SPACE IS LIMITED. THE CABINET HAS BEEN MANUFACTURED WITH VENTILATED COOLING AND / OR AS AMBIENT CABINET, FOR THE SALE OF BISCUITS.

Узкая витрина предназначена для продовольственных магазинов небольшой площади. Изготавливается с вентиляруемым охлаждением и без него для продажи хлебобулочных изделий.





KRISTINA SK-EN-RU

KRISTINA

SK - EN - RU

OBSLUŽNÁ
CHLADIACA
VITRÍNA



REFRIGERATED
CABINET



охлаждаемая
витрина

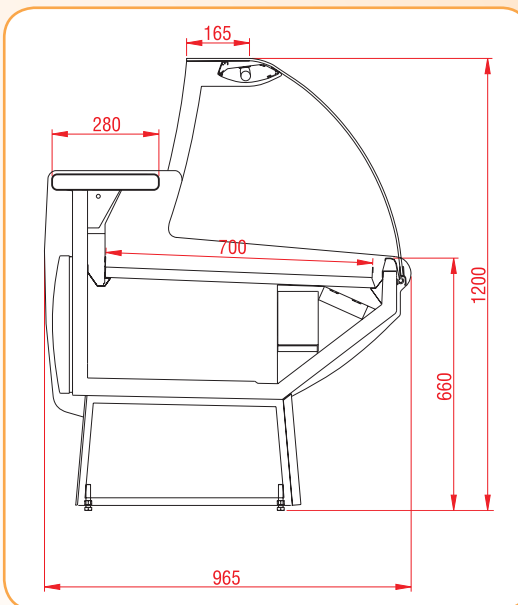

KRISTINA V

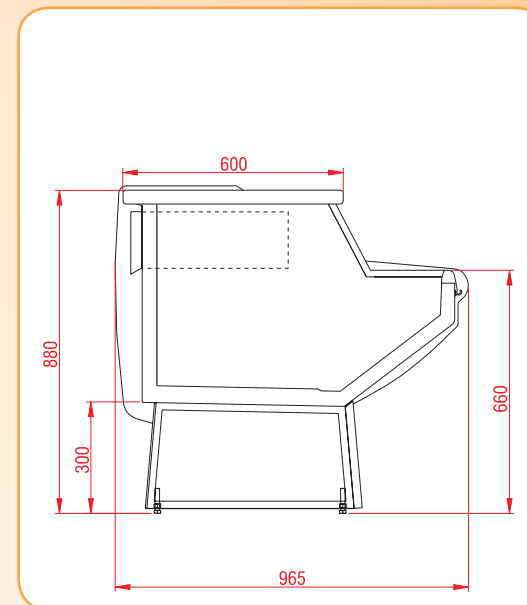

KRISTINA P

Model Model Модель	Объём Length Длина	Вýставнá plocha (m²) Display surface Выстав. площадь	Objem (l) Understorage vol. Объём бокса	Trieda Class Класс
KRISTINA 12 V	1200	0,9	132	3M1
KRISTINA 15 V	1500	1,1	161	3M1
KRISTINA 18 V	1800	1,3	198	3M1
KRISTINA 24 V	2400	1,7	264	3M1
KRISTINA 30 V	3000	2,1	330	3M1

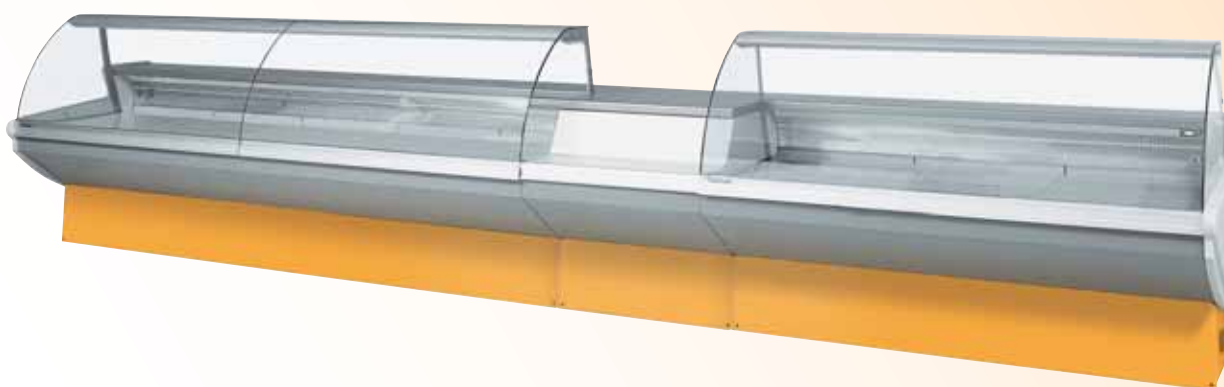

pastorkalt a.s.

PASTORKALT A.S.
POVAŽSKÁ 26, 940 01 NOVÉ ZÁMKY, SLOVENSKÁ REPUBLIKA
TEL.: 00421 35 / 6424 311-4
FAX: 00421 35 / 6424 318
PASTORKALT@PASTORKALT.SK
WWW.PASTORKALT.SK



PASTORKALT A.S. SI VYHRADZUJE PRÁVO NA ÚPRAVU OPÍSANÝCH MODULOV V RÜBOVOINOM ČASE A BEZ PREDBEŽNÉHO OZNÁMENIA
PASTORKALT A.S. RESERVES THE RIGHT TO MODIFY THE MODELS WHETHER IT BE FOR TECHNICAL OR COMMERCIAL REASONS, IN THE INTERESTS OF CONSTANT PRODUCT IMPROVEMENT
ПАСТОРКАЛТ А.С. ИМЕЕТ ПРАВО ИЗМЕНЕНИЯ ВЫШЕ УКАЗАНЫХ МОДЕЛЕЙ ИСХОДЯ ИЗ НУЖД ТЕХНИЧЕСКОГО
ИЛИ КОММЕРЧЕСКОГО ХАРАКТЕРА И В ИНТЕРЕСАХ ИХ ПОСТОЯННОГО СОВЕРШЕНСТВОВАНИЯ

Product design:
Pastorkalt & Ferdinand Chrenka

