



KLAUDIA

OBSLUŽNÁ CHLADIACA VITRÍNA • REFRIGERATED CABINET • охлаждаемая витрина

DOKONALÁ TECHNOLOGIA A PROGRESÍVNY DESIGN, VYRÁBA SA:

- SO STATICKÝM CHLADENÍM
- S VENTILOVANÝM CHLADENÍM
- AKO NÍZKOTEPLTNÁ, ZÁKUSKOVÁ, PEČIVOVÁ
- ROHOVÉ MODULY INTERNÉ A EXTERNÉ

ČELNÉ OBLÉ SKLO SA OTVÁRA NAHOR ZA POMOCI PNEUMATICKÝCH VZPIER. OSVETĽOVACIE TELESO JE UPEVNENÉ NA ZADNÝCH OBLÝCH STOJINÁCH PRIAMO POD EFEKTÝM HLINÍKOVÝM PROFILOM.

PREDNOSTI VITRÍNY:

- VÝSTAVNÁ PLOCHA, PRACOVNÁ DOSKA A MASKA VÝPARNÍKA SÚ VYROBENÉ Z NEREZOVÉHO PLECHU
- VAŇA, BOČNICA A PRACOVNÁ DOSKA SÚ VYPENENÉ POLYURETÁNOM
- ELEKTRONICKÝ OVLÁDACÍ PANEL NA ZADNEJ ČASTI VITRÍNY
- VYCHLADENÝ ÚLOŽNÝ PRIESTOR PRÍSTUPNÝ CEZ DVERE ZO STRANY OBSLUHY
- DODÁVA SA S AGREGÁTOM ALEBO BEZ AGREGÁTU S VENTILOM
- EKOLOGICKÉ CHLADIVO R 404 A
- MOŽNOSŤ SPÁJANIA VITRÍN DO KOMPAKTNÝCH CELKOV - LÍNIEK

PASTORKALT A.S. NA OBJEDNÁVKU ZÁKAZNÍKA DODÁVA NASLEDOVNÉ PRÍSLUŠENSTVO:

- PREPÁŽKY PEVNÉ A POHYBLIVÉ
- SKLENENÉ POLICE
- DRŽIAKY NA VÁHU A NÁREZOVÝ STROJ
- ELEKTRICKÉ ZÁSUVKY PRE NAPÁJANIE VÁH A NÁREZOVÝCH STROJOV
- STOJANY NA NOŽE A BALIACU FÓLIU

PERFECT TECHNOLOGY AND ADVANCED DESIGN AVAILABLE:

- WITH STATIC COOLING
- WITH VENTILATED COOLING
- AS LOW TEMPERATURE, PASTRY /WITHOUT COOLING/ AND FOR BREAD
- CORNER MODULES INTERNAL AND EXTERNAL

THE FRONT CURVED GLASS IS LIFTED UP BY PISTONS. THE LIGHT IS FIXED AT THE BACK STANCHIONS UNDER THE FANCY ALUMINIUM PROFILE.

THE ADVANTAGES OF DISPLAY CABINET:

- DISPLAY SURFACE, WORKING TABLE AND THE COVER OF EVAPORATOR ARE MADE OF STAINLESS STEEL
- THE BODY, THE SIDE WALLS AND THE WORKING TABLE ARE FOAMED WITH POLYURETHANE
- ELECTRONIC CONTROL PANEL SITUATED AT BACK SIDE OF THE CABINET
- REFRIGERATED UNDERSTORAGE COMPARTMENT WITH DOORS
- ECOLOGICAL REFRIGERANT R 404A
- AVAILABLE WITH BUILT IN UNIT OR WITHOUT UNIT WITH VALVE
- POSSIBILITY TO ASSEMBLE THE CABINETS TO COMPACT LINES

PASTORKALT A.S. DELIVERS FOLLOWING ACCESSORIES:

- DIVIDERS MOVING AND STABLE
- GLASS SHELVES
- HOLDERS FOR SCALE AND SLICING MACHINES
- ELECTRICAL SOCKETS FOR POWER SUPPLY OF WEIGHT AND SLICING MACHINES
- HOLDERS FOR KNIVES AND PACKAGING FOIL

Отличается современным дизайном и совершенством технологии

Предлагается в вариантах

- со статическим охлаждением
- с вентилярированным охлаждением
- низкотемпературная, кондитерская и для выпечки
- угловые модули 45 и 90 градусов

Переднее гнутое стекло открывается наверх и фиксируется при помощи пневматических пистонов. Освещение площади выкладки расположено в верхнем алюминиевом профиле.

Отличительные черты:

- площадь выкладки, столешница и крышка испарителя выполнены из нержавеющей стали
- все изоляции из пенополиуретана
- пульт управления электронный
- дополнительные охлаждаемые емкости в нижней части витрины со стороны продавца
- поставляется с агрегатом или с термовентилем
- работает на хладагенте R 404 а
- возможность соединения в линии без боковин

Аксессуары:

- перегородки фиксированные или передвижные
- стеклянные полки
- площадки для весов и слайсера
- дополнительные электророзетки
- держатели ножей и упаковочной бумаги



OBŠLUŽNÁ CHLADIACA VITRÍNA KLAUDIA JE URČENÁ NA VYSTAVENIE A PREDAJ ČERSTVÉHO MÄSA, ÚDENÍN, LAHÖDOK A INÝCH POTRAVÍN.

KLAUDIA REFRIGERATED DISPLAY CABINET IS DESIGNED FOR DISPLAY AND SALE OF FRESH MEAT, SAUSAGES, DELICACIES AND OTHER KINDS OF FOOD - STUFFS.

Холодильная витрина Клаудия предназначена для выкладки и продажи свежего мяса, копченостей, деликатесов и других продуктов.

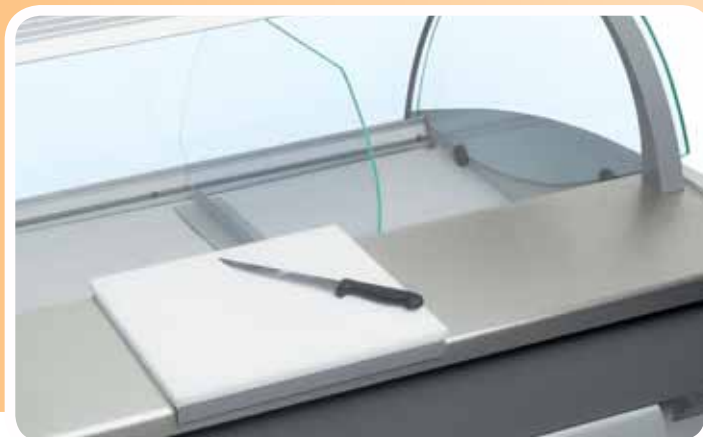

KLAUDIA

SK - EN - RU

OBSLUŽNÁ
CHLADIACA
VITRINA



REFRIGERATED
CABINET



охлаждаемая
витрина



KLAUDIA SK-EN-RU

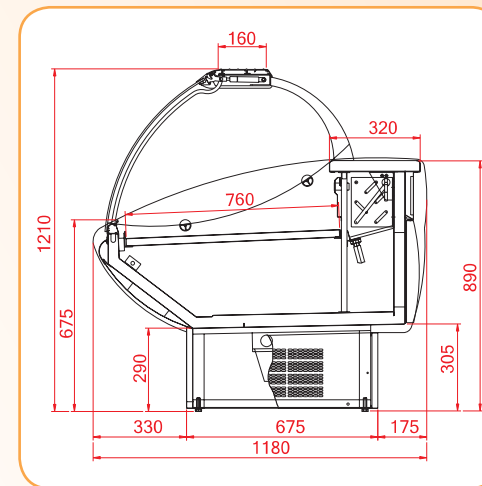

KLAUDIA S

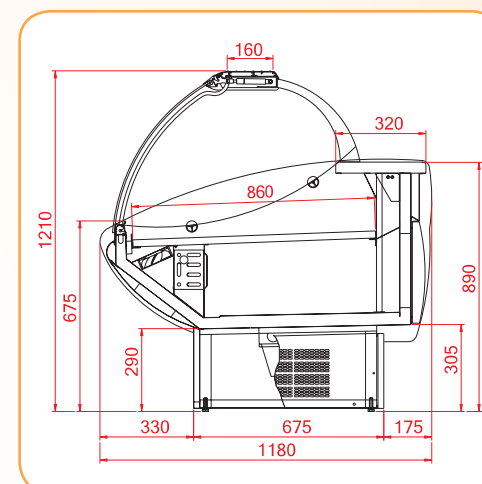

KLAUDIA V

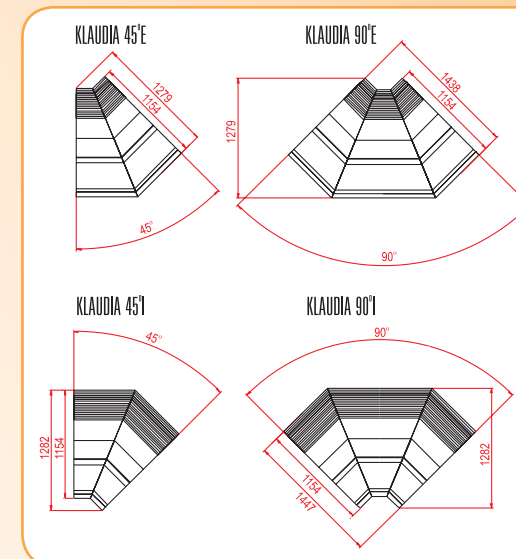

Model Modell Модель	Dĺžka Length Длина	Výstavná plocha (m²) Display surface Выстав. площадь		Objem (l) Understorage vol. Объем бокса		Trieda Class Класс	
		S	V	S	V	S	V
KLAUDIA 9	900	0,7	0,8	181	158	3M2	3M1
KLAUDIA 12	1200	1,0	1,1	259	217	3M2	3M1
KLAUDIA 15	1500	1,2	1,3	333	285	3M2	3M1
KLAUDIA 18	1800	1,4	1,6	389	326	3M2	3M1
KLAUDIA 24	2400	1,9	2,1	518	434	3M2	3M1
KLAUDIA 30	3000	2,3	2,7	648	543	3M2	3M1
KLAUDIA 36	3600	2,8	3,2	778	652	3M2	3M1
KLAUDIA 45E	45°	-	0,8	-	-	-	3M1
KLAUDIA 45V	45°	-	0,7	-	-	-	3M1
KLAUDIA 90E	90°	-	1,7	-	-	-	3M1
KLAUDIA 90V	90°	-	1,6	-	-	-	3M1



pastorkalt a.s.

PASTORKALT A.S.

POVAŽSKÁ 26, 940 01 NOVÉ ZÁMKY, SLOVENSKÁ REPUBLIKA

TEL.: 00421 35 / 6424 311-4

FAX: 00421 35 / 6424 318

PASTORKALT@PASTORKALT.SK

WWW.PASTORKALT.SK



Product design:
Pastorkalt & Ferdinand Chrenka

PASTORKALT A.S. SI VYHRADZUJE PRAVO NA ÚPRAVU OPISANÝCH MODULOV V LUBOVOLOM ČASE A BEZ PREDBEŽNÉHO OZNÁMENIA
PASTORKALT A.S. RESERVES THE RIGHT TO MODIFY THE MODELS WHETHER IT BE FOR TECHNICAL OR COMMERCIAL REASONS, IN THE INTERESTS OF CONSTANT PRODUCT IMPROVEMENT
ПАСТОРКАЛТ А.С. ИМЕЕТ ПРАВО ИЗМЕНЕНИЯ ВЫШЕ УКАЗАНЫХ МОДЕЛЕЙ ИСХОДЯ ИЗ НУЖД ТЕХНИЧЕСКОГО
ИЛИ КОММЕРЧЕСКОГО ХАРАКТЕРА И В ИНТЕРЕСАХ ИХ ПОСТОЯННОГО СОВЕРШЕНСТВОВАНИЯ